

メタルボンド軸付き砥石 —コアドリルタイプ—

RMC
(型番)

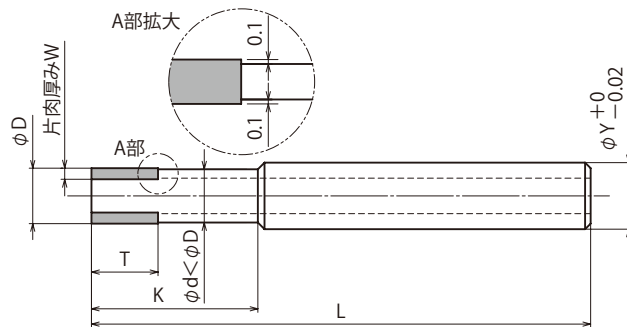

RMT シリーズと違い内径側の台金が逃げているコアドリル形状のツールです。
加工中に内径側の台金が干渉しない為、穴加工に最適です。

外径 φD	砥石長さ T	ストレート長さ K	片肉厚み W	シャンク径 φY	全長 L	¥ 価格 / 1本				
						1~2本	3~4本	5~6本	7~8本	9~10本
指定0.1mm単位	指定1mm単位	指定1mm単位	指定0.5mm単位							
3.0~ 3.9	3~ 5	6~15	1.0 固定	6.0	60	8,980	8,480	8,140	7,890	7,630
4.0~ 4.9	3~ 7	8~20	1.0 固定	6.0	60	8,980	8,480	8,140	7,890	7,630
5.0~ 5.9	3~10	12~25	1.0~1.5	6.0	60	9,550	9,020	8,660	8,390	8,120
6.0~ 9.9	3~10	12~35	1.0~2.0	10.0	70	9,970	9,410	9,040	8,750	8,470
10.0~11.9	3~10	12~40	1.0~2.5	12.0	80	10,850	10,250	9,840	9,530	9,220
12.0~13.9	3~10	12~40	1.0~3.0	16.0	80	11,720	11,070	10,630	10,290	9,960
14.0~15.9	3~10	12~40	1.0~3.0	16.0	80	12,520	11,820	11,350	11,000	10,640
16.0~17.9	3~10	12~45	1.0~3.5	20.0	90	13,310	12,570	12,070	11,690	11,310
18.0~20.0	3~10	12~45	1.0~3.5	20.0	90	14,110	13,320	12,790	12,390	11,990

(カタログに記載されている規定本数を越えるご注文を希望される場合は、お客様窓口までご相談ください。)

注文例 RMC - D6.0 - T10 - K20 - W1.0 - #100 - C80
(型番) (外径) (砥石長さ) (ストレート長さ) (片肉厚み) (粒度) (集中度)

粒度 #	粒度										
		#60	#80	#100	#120	#140	#170	#200	#230	#270	#325

集中度 C	指定10%単位											
		50%	60%	70%	80%	90%	100%	110%	120%			
	C50	C60	C70	C80	C90	C100	C110	C120				

オプション

スリット

※スリットを深く設定することも可能です。お客様窓口までご相談ください。

外径 φD	幅				¥ 価格 / 1本		
	幅0.5 深さ0.5	幅1.0 深さ1.0	幅1.5 深さ1.5	幅2.0 深さ2.0	1本スリット	2本スリット	4本スリット
3.0~ 3.9	○						
4.0~ 4.9	○	○			¥ 600増	¥ 900増	不可
5.0~ 5.9	○	○					
6.0~ 9.9	○	○	○		¥ 700増	¥ 1,000増	
10.0~11.9	○	○	○	○			¥ 1,600増
12.0~13.9	○	○	○	○			
14.0~15.9	○	○	○	○	¥ 800増	¥ 1,100増	¥ 1,800増
16.0~17.9	○	○	○	○			
18.0~20.0	○	○	○	○			

※○印がご指定頂けます。

納期 / 実働 11 日目発送
特急納期 / 実働 8 日目発送

特急料金
一律¥3,500増

新製品
SDRL
SDRL-C
RDOL
RDOL-C
RFB
RFB-C
TIS-TIR
TPS-TPR
研削工具
RDT
RDM
RDM-C
RMT-RMC
研削工具
RDO-RDF
RDS-RDM
RDA-RDL
RCT
RPS-RNZ
RN1
RN2
RNU-RNA
STM
LHM
STI
LHI
STH
LHH
STG
LHG
RSM-RSI
RAS
RRP-PRA
単輪研削
SDR-SDC
SES-SEL
SEB-SEC
SC1-SC2
PCD-PCBN
特殊形状研削
研削工具